

**Reclamemast Amsterdam**

**Reclamemast Haarlemmermeer\***

**Reclamemast Leiderdorp**

**Reclamemast Tiel**

**Reclamemast Den Haag Prins Clausplein A4**

**Reclamemast Den Haag Prins Clausplein A12**

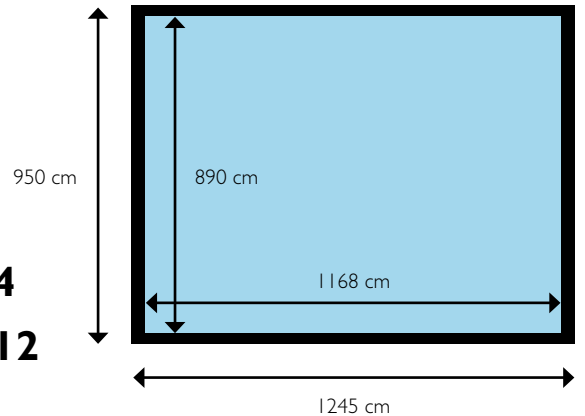

**■** Doekmaat: Breedte 1245 x hoogte 950 cm  
(dit is het zichtbaar oppervlak plus overlap)

**■** Zichtbaar oppervlak: Breedte 1168 x hoogte 890 cm  
(alle informatie moet binnen dit kader vallen)

\*Doek met tegendruk

NB. Dit reclamedoek kan ook voor Reclamemast Rotterdam gebruikt worden.

### I. Opmaak van de uiting

- Het belangrijkste element om uw uiting optimaal te laten communiceren is **eenvoud**.
- Zorg ervoor dat het logo, naam en website van de adverteerder prominent aanwezig en duidelijk leesbaar zijn.
- Gebruik niet meer dan 10 woorden in totaal en niet meer dan 5 woorden in de koptekst.
- Probeer niet teveel informatie te communiceren.
- Gebruik korte, duidelijke woorden.
- Aangezien onze Reclamemasten vanaf grote afstand worden gezien is het noodzakelijk om een lettergrootte te gebruiken van minimaal 30 cm. Voor de kopteksten adviseren wij een lettergrootte tussen 90 en 120 cm.
- Dunne lijnen die in een uiting worden gebruikt, zijn op grote afstand niet meer zichtbaar.
- Voor optimale zichtbaarheid raden wij aan essentiële tekst of afbeeldingen ruim binnen het zichtbaar oppervlak te plaatsen. Houdt hierbij een ruimte van minstens 30 cm vanaf de randen aan.
- Zorg dat de uiting geheel aflopend wordt opgemaakt, tot aan de rand van de doekmaat (dus geen witte randen toevoegen!).
- Gebruik contrasterende en felle kleuren.
- Het wordt afgeraden een bestaande printuiting te vergroten. Een mastuiting moet aan hele andere voorwaarden voldoen dan een printuiting.
- Doordat de printtechnologie steeds beter wordt, is het mogelijk om de achtergronden ook steeds mooier en ingewikkelder te maken. Om uw uiting optimaal te laten communiceren raden wij echter aan deze zo rustig mogelijk te houden.

### Test de uiting!

- Print de uiting op A3-formaat.
- Ga op ca. 10 meter afstand staan.
- Bekijk de uiting maximaal 5 seconden.
- Check of de uiting voldoende zichtbaar en leesbaar is.

**Wij verzoeken u een voorbeeld van de uiting (PDF of JPG) per e-mail toe te zenden aan [testen@hillenaar.nl](mailto:testen@hillenaar.nl).**

### 2. Digitaal bestand aanleveren

Schaal: 100%  
Resolutie: 350 dpi (op schaalformaat)

#### Certified PDF & Adobe Illustrator

- Gebruikte lettertypes altijd converteren naar paden (lettercontouren/outlines). Lettertypes meeleveren indien er mogelijk tekstaanpassingen moeten worden verricht.
- Geïmporteerde illustraties en/of scans indien mogelijk ook bijleveren (om eventuele kleuraanpassingen te kunnen verrichten). Ook als deze zijn ingesloten.
- PMS kleuren NIET omzetten naar CMYK waarden.
- Maak géén gebruik van de optie voor overdruk. Beeldelementen die op overdruk staan verdwijnen bij de verdere verwerking.

#### Adobe Photoshop

- Beeldmateriaal bewaren als TIFF in CMYK.
- Geen kleurgescheiden DCS-bestanden aanleveren.
- Beelden met steunkleur samenvoegen. Wél PMS kleurnummers vermelden.
- RGB-bestanden omzetten naar CMYK zodat er geen kleurverschil kan ontstaan.

#### Adobe Indesign

- Geïmporteerde bestanden zoals illustraties, foto's en andere gescande afbeeldingen niet vergeten mee te leveren. Uiteraard geldt dat ook voor alle gebruikte fonts (lettertypes).

#### QuarkXpress

- Geïmporteerde bestanden zoals illustraties, foto's en andere gescande afbeeldingen niet vergeten mee te leveren. Uiteraard geldt dat ook voor alle gebruikte fonts (lettertypes).
- Bij geïmporteerde vrijstaand gemaakte Photoshopbestanden de paden niet te complex maken.

### 3. Kleurproef

- Om de kleuren te kunnen garanderen, vragen wij u een kleurproef in tweevoud op te sturen.
- Indien een kleurproef niet of niet tijdig is aangeleverd, vervalt de aansprakelijkheid voor eventuele afwijkingen.
- Stuur altijd een hoge kwaliteit CMYK kleurproef. Geen RGB prints.
- Geef Pantone kleuren aan met een PMS-nummer, niet met offset waarden.

### 4. Aanleveren

#### Hillenaar server

<http://www.hillenaar.nl/mastdoekaanleveren>



#### Postadres

Hillenaar Outdoor Advertising  
t.a.v. afdeling Planning  
O.v.v. Reclamemast <naam adverteerder>, <periode>  
Postbus 567  
2300 AN LEIDEN

#### Uiterste aanleverdatum digitaal materiaal

Twee weken voor aanvang van de campagne

### Reclamemast Rotterdam

-  Doekmaat: Breedte 1255 x hoogte 935 cm  
(dit is het zichtbaar oppervlak plus overlap)
-  Zichtbaar oppervlak: Breedte 1200 x hoogte 900 cm  
(alle informatie moet binnen dit kader vallen)

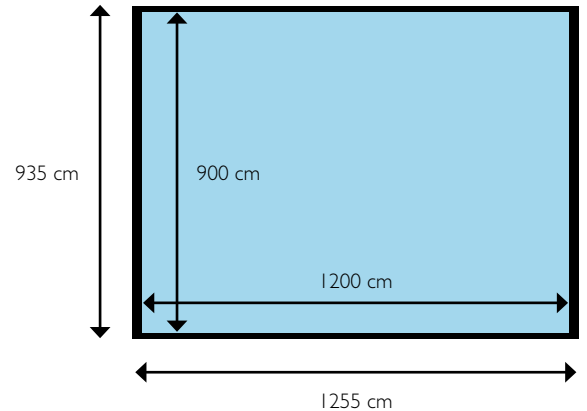

NB. Het mastdoek voor Reclamemast Rotterdam kan ook voor de Reclamemasten Amsterdam, Tiel, Leiderdorp en Den Haag Prins Clausplein A4 & A12 gebruikt worden.

#### I. Opmaak van de uiting

- Het belangrijkste element om uw uiting optimaal te laten communiceren is **eenvoud**.
- Zorg ervoor dat het logo, naam en website van de adverteerder prominent aanwezig en duidelijk leesbaar zijn.
- Gebruik niet meer dan 10 woorden in totaal en niet meer dan 5 woorden in de koptekst.
- Probeer niet teveel informatie te communiceren.
- Gebruik korte, duidelijke woorden.
- Aangezien onze Reclamemasten vanaf grote afstand worden gezien is het noodzakelijk om een lettergrootte te gebruiken van minimaal 30 cm. Voor de kopteksten adviseren wij een lettergrootte tussen 90 en 120 cm.
- Dunne lijnen die in een uiting worden gebruikt, zijn op grote afstand niet meer zichtbaar.
- Voor optimale zichtbaarheid raden wij aan essentiële tekst of afbeeldingen ruim binnen het zichtbaar oppervlak te plaatsen. Houdt hierbij een ruimte van minstens 30 cm vanaf de randen aan.
- Zorg dat de uiting geheel aflopend wordt opgemaakt, tot aan de rand van de doekmaat (dus geen witte randen toevoegen!).
- Gebruik contrasterende en felle kleuren.
- Het wordt afgeraden een bestaande printuiting te vergroten. Een mastuiting moet aan hele andere voorwaarden voldoen dan een printuiting.
- Doordat de printtechnologie steeds beter wordt, is het mogelijk om de achtergronden ook steeds mooier en ingewikkelder te maken. Om uw uiting optimaal te laten communiceren raden wij echter aan deze zo rustig mogelijk te houden.

#### Test de uiting!

- Print de uiting op A3-formaat.
- Ga op ca. 10 meter afstand staan.
- Bekijk de uiting maximaal 5 seconden.
- Check of de uiting voldoende zichtbaar en leesbaar is.

**Wij verzoeken u een voorbeeld van de uiting (PDF of JPG) per e-mail toe te zenden aan [testen@hillenaar.nl](mailto:testen@hillenaar.nl).**

### 2. Digitaal bestand aanleveren

Schaal: 100%  
Resolutie: 350 dpi (op schaalformaat)

#### Certified PDF & Adobe Illustrator

- Gebruikte lettertypes altijd converteren naar paden (lettercontouren/outlines). Lettertypes meeleveren indien er mogelijkwijs tekstaanpassingen moeten worden verricht.
- Geïmporteerde illustraties en/of scans indien mogelijk ook bijleveren (om eventuele kleuraanpassingen te kunnen verrichten). Ook als deze zijn ingesloten.
- PMS kleuren NIET omzetten naar CMYK waarden.
- Maak géén gebruik van de optie voor overdruk. Beeldelementen die op overdruk staan verdwijnen bij de verdere verwerking.

#### Adobe Photoshop

- Beeldmateriaal bewaren als TIFF in CMYK.
- Geen kleurgescheiden DCS-bestanden aanleveren.
- Beelden met steunkleur samenvoegen. Wél PMS kleurnummers vermelden.
- RGB-bestanden omzetten naar CMYK zodat er geen kleurverschil kan ontstaan.

#### Adobe Indesign

- Geïmporteerde bestanden zoals illustraties, foto's en andere gescande afbeeldingen niet vergeten mee te leveren. Uiteraard geldt dat ook voor alle gebruikte fonts (lettertypes).

#### QuarkXpress

- Geïmporteerde bestanden zoals illustraties, foto's en andere gescande afbeeldingen niet vergeten mee te leveren. Uiteraard geldt dat ook voor alle gebruikte fonts (lettertypes).
- Bij geïmporteerde vrijstaand gemaakte Photoshopbestanden de paden niet te complex maken.

### 3. Kleurproef

- Om de kleuren te kunnen te garanderen, vragen wij u een kleurproef in tweevoud op te sturen.
- Indien een kleurproef niet of niet tijdig is aangeleverd, vervalt de aansprakelijkheid voor eventuele afwijkingen.
- Stuur altijd een hoge kwaliteit CMYK kleurproef. Geen RGB prints.
- Geef Pantone kleuren aan met een PMS-nummer; niet met offset waarden.

### 4. Aanleveren

#### Hillenaar server

<http://www.hillenaar.nl/mastdoekaanleveren>

#### Postadres

Hillenaar Outdoor Advertsing  
t.a.v. afdeling Planning  
O.v.v. Reclamemast <naam adverteerder>, <periode>  
Postbus 567  
2300 AN LEIDEN

#### Uiterste aanleverdatum digitaal materiaal

Twee weken voor aanvang van de campagne



### Reclamemast Schiphol\*

### Reclamemast Kleinpolderplein

### Reclamemast Waddinxveen

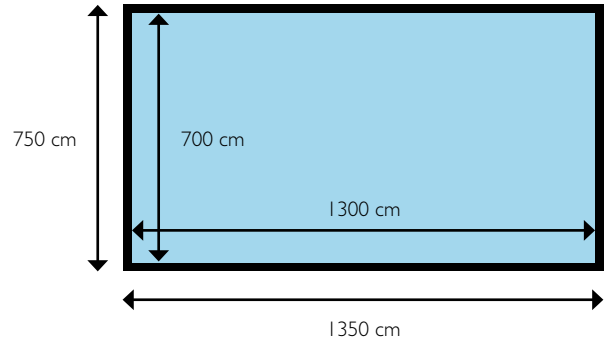
### Reclamemast Leiderdorp



-  Doekmaat: Breedte 1350 x hoogte 750 cm (dit is het zichtbaar oppervlak plus overlap)
-  Zichtbaar oppervlak: Breedte 1300 x hoogte 700 cm (alle informatie moet binnen dit kader vallen)

\*Doek met tegendruk

## I. Opmaak van de uiting

- Het belangrijkste element om uw uiting optimaal te laten communiceren is **eenvoud**.
- Zorg ervoor dat het logo, naam en website van de adverteerder prominent aanwezig en duidelijk leesbaar zijn.
- Gebruik niet meer dan 10 woorden in totaal en niet meer dan 5 woorden in de koptekst.
- Probeer niet teveel informatie te communiceren.
- Gebruik korte, duidelijke woorden.
- Aangezien onze Reclamemasten vanaf grote afstand worden gezien is het noodzakelijk om een lettergrootte te gebruiken van minimaal 30 cm. Voor de kopteksten adviseren wij een lettergrootte tussen 90 en 120 cm.
- Dunne lijnen die in een uiting worden gebruikt, zijn op grote afstand niet meer zichtbaar.
- Voor optimale zichtbaarheid raden wij aan essentiële tekst of afbeeldingen ruim binnen het zichtbaar oppervlak te plaatsen. Houdt hierbij een ruimte van minstens 30 cm vanaf de randen aan.
- Zorg dat de uiting geheel aflopend wordt opgemaakt, tot aan de rand van de doekmaat (dus geen witte randen toevoegen!).
- Gebruik contrasterende en felle kleuren.
- Het wordt afgeraden een bestaande printuiting te vergroten. Een mastuiting moet aan hele andere voorwaarden voldoen dan een printuiting.
- Doordat de printtechnologie steeds beter wordt, is het mogelijk om de achtergronden ook steeds mooier en ingewikkelder te maken. Om uw uiting optimaal te laten communiceren raden wij echter aan deze zo rustig mogelijk te houden.

### Test de uiting!

- Print de uiting op A3-formaat.
- Ga op ca. 10 meter afstand staan.
- Bekijk de uiting maximaal 5 seconden.
- Check of de uiting voldoende zichtbaar en leesbaar is.

**Wij verzoeken u een voorbeeld van de uiting (PDF of JPG) per e-mail toe te zenden aan [testen@hillenaar.nl](mailto:testen@hillenaar.nl).**

### 2. Digitaal bestand aanleveren

Schaal: 100%  
Resolutie: 350 dpi (op schaalformaat)

#### Certified PDF & Adobe Illustrator

- Gebruikte lettertypes altijd converteren naar paden (lettercontouren/outlines). Lettertypes meeleveren indien er mogelijk tekstaanpassingen moeten worden verricht.
- Geïmporteerde illustraties en/of scans indien mogelijk ook bijleveren (om eventuele kleuraanpassingen te kunnen verrichten). Ook als deze zijn ingesloten.
- PMS kleuren NIET omzetten naar CMYK waarden.
- Maak géén gebruik van de optie voor overdruk. Beeldelementen die op overdruk staan verdwijnen bij de verdere verwerking.

#### Adobe Photoshop

- Beeldmateriaal bewaren als TIFF in CMYK.
- Geen kleurgescheiden DCS-bestanden aanleveren.
- Beelden met steunkleur samenvoegen. Wél PMS kleurnummers vermelden.
- RGB-bestanden omzetten naar CMYK zodat er geen kleurverschil kan ontstaan.

#### Adobe Indesign

- Geïmporteerde bestanden zoals illustraties, foto's en andere gescande afbeeldingen niet vergeten mee te leveren. Uiteraard geldt dat ook voor alle gebruikte fonts (lettertypes).

#### QuarkXpress

- Geïmporteerde bestanden zoals illustraties, foto's en andere gescande afbeeldingen niet vergeten mee te leveren. Uiteraard geldt dat ook voor alle gebruikte fonts (lettertypes).
- Bij geïmporteerde vrijstaand gemaakte Photoshopbestanden de paden niet te complex maken.

### 3. Kleurproef

- Om de kleuren te kunnen garanderen, vragen wij u een kleurproef in tweevoud op te sturen.
- Indien een kleurproef niet of niet tijdig is aangeleverd, vervalt de aansprakelijkheid voor eventuele afwijkingen.
- Stuur altijd een hoge kwaliteit CMYK kleurproef. Geen RGB prints.
- Geef Pantone kleuren aan met een PMS-nummer, niet met offset waarden.

### 4. Aanleveren

#### Hillenaar server

<http://www.hillenaar.nl/mastdoekaanleveren>



#### Postadres

Hillenaar Outdoor Advertising  
t.a.v. afdeling Planning  
O.v.v. Reclamemast <naam adverteerder>, <periode>  
Postbus 567  
2300 AN LEIDEN

#### Uiterste aanleverdatum digitaal materiaal

Twee weken voor aanvang van de campagne

### Reclamemast Den Haag

-  Doekmaat: Breedte 1503 x hoogte 993 cm (dit is het zichtbaar oppervlak plus overlap)
-  Zichtbaar oppervlak: Breedte 1460 x hoogte 924 cm (alle informatie moet binnen dit kader vallen)

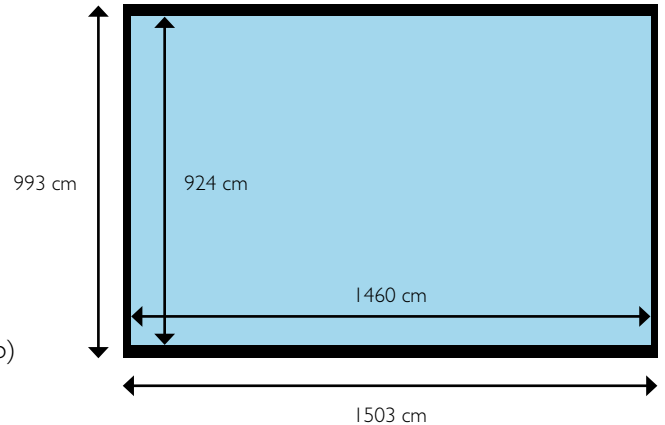

#### I. Opmaak van de uiting

- Het belangrijkste element om uw uiting optimaal te laten communiceren is **eenvoud**.
- Zorg ervoor dat het logo, naam en website van de adverteerder prominent aanwezig en duidelijk leesbaar zijn.
- Gebruik niet meer dan 10 woorden in totaal en niet meer dan 5 woorden in de koptekst.
- Probeer niet teveel informatie te communiceren.
- Gebruik korte, duidelijke woorden.
- Aangezien onze Reclamemasten vanaf grote afstand worden gezien is het noodzakelijk om een lettergrootte te gebruiken van minimaal 30 cm. Voor de kopteksten adviseren wij een lettergrootte tussen 90 en 120 cm.
- Dunne lijnen die in een uiting worden gebruikt, zijn op grote afstand niet meer zichtbaar.
- Voor optimale zichtbaarheid raden wij aan essentiële tekst of afbeeldingen ruim binnen het zichtbaar oppervlak te plaatsen. Houdt hierbij een ruimte van minstens 30 cm vanaf de randen aan.
- Zorg dat de uiting geheel aflopend wordt opgemaakt, tot aan de rand van de doekmaat (dus geen witte randen toevoegen!).
- Gebruik contrasterende en felle kleuren.
- Het wordt afgeraden een bestaande printuiting te vergroten. Een mastuiting moet aan hele andere voorwaarden voldoen dan een printuiting.
- Doordat de printtechnologie steeds beter wordt, is het mogelijk om de achtergronden ook steeds mooier en ingewikkelder te maken. Om uw uiting optimaal te laten communiceren raden wij echter aan deze zo rustig mogelijk te houden.

#### Test de uiting!

- Print de uiting op A3-formaat.
- Ga op ca. 10 meter afstand staan.
- Bekijk de uiting maximaal 5 seconden.
- Check of de uiting voldoende zichtbaar en leesbaar is.

**Wij verzoeken u een voorbeeld van de uiting (PDF of JPG) per e-mail toe te zenden aan [testen@hillenaar.nl](mailto:testen@hillenaar.nl).**

### 2. Digitaal bestand aanleveren

Schaal: 100%  
Resolutie: 350 dpi (op schaalformaat)

#### Certified PDF & Adobe Illustrator

- Gebruikte lettertypes altijd converteren naar paden (lettercontouren/outlines). Lettertypes meeleveren indien er mogelijk tekstaanpassingen moeten worden verricht.
- Geïmporteerde illustraties en/of scans indien mogelijk ook bijleveren (om eventuele kleuraanpassingen te kunnen verrichten). Ook als deze zijn ingesloten.
- PMS kleuren NIET omzetten naar CMYK waarden.
- Maak géén gebruik van de optie voor overdruk. Beeldelementen die op overdruk staan verdwijnen bij de verdere verwerking.

#### Adobe Photoshop

- Beeldmateriaal bewaren als TIFF in CMYK.
- Geen kleurgescheiden DCS-bestanden aanleveren.
- Beelden met steunkleur samenvoegen. Wél PMS kleurnummers vermelden.
- RGB-bestanden omzetten naar CMYK zodat er geen kleurverschil kan ontstaan.

#### Adobe Indesign

- Geïmporteerde bestanden zoals illustraties, foto's en andere gescande afbeeldingen niet vergeten mee te leveren. Uiteraard geldt dat ook voor alle gebruikte fonts (lettertypes).

#### QuarkXpress

- Geïmporteerde bestanden zoals illustraties, foto's en andere gescande afbeeldingen niet vergeten mee te leveren. Uiteraard geldt dat ook voor alle gebruikte fonts (lettertypes).
- Bij geïmporteerde vrijstaand gemaakte Photoshopbestanden de paden niet te complex maken.

### 3. Kleurproef

- Om de kleuren te kunnen garanderen, vragen wij u een kleurproef in tweevoud op te sturen.
- Indien een kleurproef niet of niet tijdig is aangeleverd, vervalt de aansprakelijkheid voor eventuele afwijkingen.
- Stuur altijd een hoge kwaliteit CMYK kleurproef. Geen RGB prints.
- Geef Pantone kleuren aan met een PMS-nummer, niet met offset waarden.

### 4. Aanleveren

#### Hillenaar server

<http://www.hillenaar.nl/mastdoekaanleveren>



#### Postadres

Hillenaar Outdoor Advertising  
t.a.v. afdeling Planning  
O.v.v. Reclamemast <naam adverteerder>, <periode>  
Postbus 567  
2300 AN LEIDEN

#### Uiterste aanleverdatum digitaal materiaal

Twee weken voor aanvang van de campagne

### Reclamemast Alkmaar Reclamemast Zaandam

-  Doekmaat: Breedte 840 x hoogte 540 cm (dit is het zichtbaar oppervlak plus overlap)
-  Zichtbaar oppervlak: Breedte 810 x hoogte 490 cm (alle informatie moet binnen dit kader vallen)

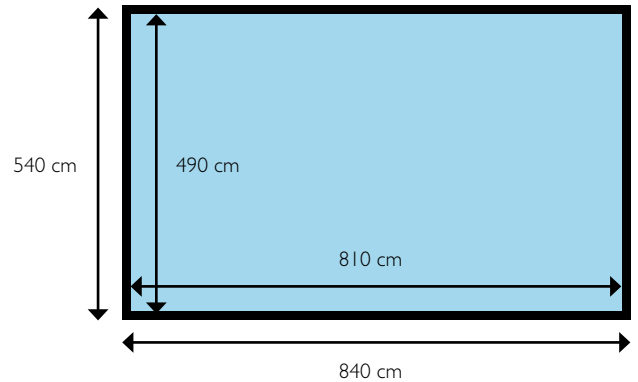

#### I. Opmaak van de uiting

- Het belangrijkste element om uw uiting optimaal te laten communiceren is **eenvoud**.
- Zorg ervoor dat het logo, naam en website van de adverteerder prominent aanwezig en duidelijk leesbaar zijn.
- Gebruik niet meer dan 10 woorden in totaal en niet meer dan 5 woorden in de koptekst.
- Probeer niet teveel informatie te communiceren.
- Gebruik korte, duidelijke woorden.
- Aangezien onze Reclamemasten vanaf grote afstand worden gezien is het noodzakelijk om een lettergrootte te gebruiken van minimaal 30 cm. Voor de kopteksten adviseren wij een lettergrootte tussen 90 en 120 cm.
- Dunne lijnen die in een uiting worden gebruikt, zijn op grote afstand niet meer zichtbaar.
- Voor optimale zichtbaarheid raden wij aan essentiële tekst of afbeeldingen ruim binnen het zichtbaar oppervlak te plaatsen. Houdt hierbij een ruimte van minstens 30 cm vanaf de randen aan.
- Zorg dat de uiting geheel aflopend wordt opgemaakt, tot aan de rand van de doekmaat (dus geen witte randen toevoegen!).
- Gebruik contrasterende en felle kleuren.
- Het wordt afgeraden een bestaande printuiting te vergroten. Een mastuiting moet aan hele andere voorwaarden voldoen dan een printuiting.
- Doordat de printtechnologie steeds beter wordt, is het mogelijk om de achtergronden ook steeds mooier en ingewikkelder te maken. Om uw uiting optimaal te laten communiceren raden wij echter aan deze zo rustig mogelijk te houden.

#### Test de uiting!

- Print de uiting op A3-formaat.
- Ga op ca. 10 meter afstand staan.
- Bekijk de uiting maximaal 5 seconden.
- Check of de uiting voldoende zichtbaar en leesbaar is.

**Wij verzoeken u een voorbeeld van de uiting (PDF of JPG) per e-mail toe te zenden aan [testen@hillenaar.nl](mailto:testen@hillenaar.nl).**

### 2. Digitaal bestand aanleveren

Schaal: 100%  
Resolutie: 350 dpi (op schaalformaat)

#### Certified PDF & Adobe Illustrator

- Gebruikte lettertypes altijd converteren naar paden (lettercontouren/outlines). Lettertypes meeleveren indien er mogelijk tekstaanpassingen moeten worden verricht.
- Geïmporteerde illustraties en/of scans indien mogelijk ook bijleveren (om eventuele kleuraanpassingen te kunnen verrichten). Ook als deze zijn ingesloten.
- PMS kleuren NIET omzetten naar CMYK waarden.
- Maak géén gebruik van de optie voor overdruk. Beeldelementen die op overdruk staan verdwijnen bij de verdere verwerking.

#### Adobe Photoshop

- Beeldmateriaal bewaren als TIFF in CMYK.
- Geen kleurgescheiden DCS-bestanden aanleveren.
- Beelden met steunkleur samenvoegen. Wél PMS kleurnummers vermelden.
- RGB-bestanden omzetten naar CMYK zodat er geen kleurverschil kan ontstaan.

#### Adobe Indesign

- Geïmporteerde bestanden zoals illustraties, foto's en andere gescande afbeeldingen niet vergeten mee te leveren. Uiteraard geldt dat ook voor alle gebruikte fonts (lettertypes).

#### QuarkXpress

- Geïmporteerde bestanden zoals illustraties, foto's en andere gescande afbeeldingen niet vergeten mee te leveren. Uiteraard geldt dat ook voor alle gebruikte fonts (lettertypes).
- Bij geïmporteerde vrijstaand gemaakte Photoshopbestanden de paden niet te complex maken.

### 3. Kleurproef

- Om de kleuren te kunnen garanderen, vragen wij u een kleurproef in tweevoud op te sturen.
- Indien een kleurproef niet of niet tijdig is aangeleverd, vervalt de aansprakelijkheid voor eventuele afwijkingen.
- Stuur altijd een hoge kwaliteit CMYK kleurproef. Geen RGB prints.
- Geef Pantone kleuren aan met een PMS-nummer, niet met offset waarden.

### 4. Aanleveren

#### Hillenaar server

<http://www.hillenaar.nl/mastdoekaanleveren>



#### Postadres

Hillenaar Outdoor Advertising  
t.a.v. afdeling Planning  
O.v.v. Reclamemast <naam adverteerder>, <periode>  
Postbus 567  
2300 AN LEIDEN

#### Uiterste aanleverdatum digitaal materiaal

Twee weken voor aanvang van de campagne

### Reclamemast Spaarndam

-  Doekmaat: Breedte 893,5 x hoogte 595 cm  
(dit is het zichtbaar oppervlak plus overlap)
-  Zichtbaar oppervlak: Breedte 893,5 x hoogte 595 cm  
(alle informatie moet binnen dit kader vallen)

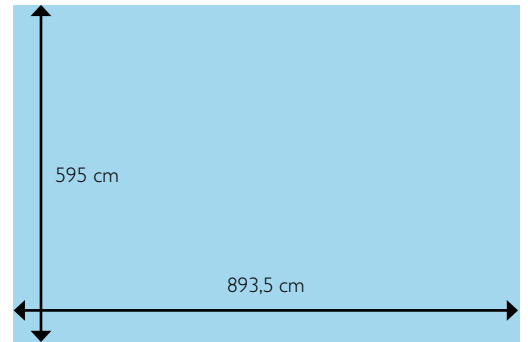

#### I. Opmaak van de uiting

- Het belangrijkste element om uw uiting optimaal te laten communiceren is **eenvoud**.
- Zorg ervoor dat het logo, naam en website van de adverteerder prominent aanwezig en duidelijk leesbaar zijn.
- Gebruik niet meer dan 10 woorden in totaal en niet meer dan 5 woorden in de koptekst.
- Probeer niet teveel informatie te communiceren.
- Gebruik korte, duidelijke woorden.
- Aangezien onze Reclamemasten vanaf grote afstand worden gezien is het noodzakelijk om een lettergrootte te gebruiken van minimaal 30 cm. Voor de kopteksten adviseren wij een lettergrootte tussen 90 en 120 cm.
- Dunne lijnen die in een uiting worden gebruikt, zijn op grote afstand niet meer zichtbaar.
- Voor optimale zichtbaarheid raden wij aan essentiële tekst of afbeeldingen ruim binnen het zichtbaar oppervlak te plaatsen. Houdt hierbij een ruimte van minstens 30 cm vanaf de randen aan.
- Zorg dat de uiting geheel aflopend wordt opgemaakt, tot aan de rand van de doekmaat (dus geen witte randen toevoegen!).
- Gebruik contrasterende en felle kleuren.
- Het wordt afgeraden een bestaande printuiting te vergroten. Een mastuiting moet aan hele andere voorwaarden voldoen dan een printuiting.
- Doordat de printtechnologie steeds beter wordt, is het mogelijk om de achtergronden ook steeds mooier en ingewikkelder te maken. Om uw uiting optimaal te laten communiceren raden wij echter aan deze zo rustig mogelijk te houden.

#### Test de uiting!

- Print de uiting op A3-formaat.
- Ga op ca. 10 meter afstand staan.
- Bekijk de uiting maximaal 5 seconden.
- Check of de uiting voldoende zichtbaar en leesbaar is.

**Wij verzoeken u een voorbeeld van de uiting (PDF of JPG) per e-mail toe te zenden aan [testen@hillenaar.nl](mailto:testen@hillenaar.nl).**

### 2. Digitaal bestand aanleveren

Schaal: 100%  
Resolutie: 350 dpi (op schaalformaat)

#### Certified PDF & Adobe Illustrator

- Gebruikte lettertypes altijd converteren naar paden (lettercontouren/outlines). Lettertypes meeleveren indien er mogelijk tekstaanpassingen moeten worden verricht.
- Geïmporteerde illustraties en/of scans indien mogelijk ook bijleveren (om eventuele kleuraanpassingen te kunnen verrichten). Ook als deze zijn ingesloten.
- PMS kleuren NIET omzetten naar CMYK waarden.
- Maak géén gebruik van de optie voor overdruk. Beeldelementen die op overdruk staan verdwijnen bij de verdere verwerking.

#### Adobe Photoshop

- Beeldmateriaal bewaren als TIFF in CMYK.
- Geen kleurgescheiden DCS-bestanden aanleveren.
- Beelden met steunkleur samenvoegen. Wél PMS kleurnummers vermelden.
- RGB-bestanden omzetten naar CMYK zodat er geen kleurverschil kan ontstaan.

#### Adobe Indesign

- Geïmporteerde bestanden zoals illustraties, foto's en andere gescande afbeeldingen niet vergeten mee te leveren. Uiteraard geldt dat ook voor alle gebruikte fonts (lettertypes).

#### QuarkXpress

- Geïmporteerde bestanden zoals illustraties, foto's en andere gescande afbeeldingen niet vergeten mee te leveren. Uiteraard geldt dat ook voor alle gebruikte fonts (lettertypes).
- Bij geïmporteerde vrijstaand gemaakte Photoshopbestanden de paden niet te complex maken.

### 3. Kleurproef

- Om de kleuren te kunnen garanderen, vragen wij u een kleurproef in tweevoud op te sturen.
- Indien een kleurproef niet of niet tijdig is aangeleverd, vervalt de aansprakelijkheid voor eventuele afwijkingen.
- Stuur altijd een hoge kwaliteit CMYK kleurproef. Geen RGB prints.
- Geef Pantone kleuren aan met een PMS-nummer, niet met offset waarden.

### 4. Aanleveren

#### Hillenaar server

<http://www.hillenaar.nl/mastdoekaanleveren>

#### Postadres

Hillenaar Outdoor Advertising  
t.a.v. afdeling Planning  
O.v.v. Reclamemast <naam adverteerder>, <periode>  
Postbus 567  
2300 AN LEIDEN

#### Uiterste aanleverdatum digitaal materiaal

Twee weken voor aanvang van de campagne

### Reclamemast ArenA-gebied

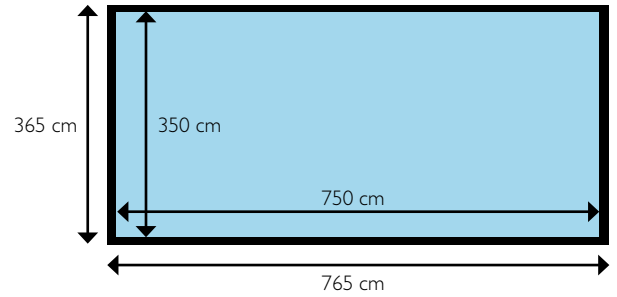

- Doekmaat:** Breedte 765 x hoogte 365 cm  
(dit is het zichtbaar oppervlak plus overlap)
- Zichtbaar oppervlak:** Breedte 750 x hoogte 350 cm  
(alle informatie moet binnen dit kader vallen)

#### I. Opmaak van de uiting

- Het belangrijkste element om uw uiting optimaal te laten communiceren is **eenvoud**.
- Zorg ervoor dat het logo, naam en website van de adverteerder prominent aanwezig en duidelijk leesbaar zijn.
- Gebruik niet meer dan 10 woorden in totaal en niet meer dan 5 woorden in de koptekst.
- Probeer niet teveel informatie te communiceren.
- Gebruik korte, duidelijke woorden.
- Aangezien onze Reclamemasten vanaf grote afstand worden gezien is het noodzakelijk om een lettergrootte te gebruiken van minimaal 30 cm. Voor de kopteksten adviseren wij een lettergrootte tussen 90 en 120 cm.
- Dunne lijnen die in een uiting worden gebruikt, zijn op grote afstand niet meer zichtbaar.
- Voor optimale zichtbaarheid raden wij aan essentiële tekst of afbeeldingen ruim binnen het zichtbaar oppervlak te plaatsen. Houdt hierbij een ruimte van minstens 30 cm vanaf de randen aan.
- Zorg dat de uiting geheel aflopend wordt opgemaakt, tot aan de rand van de doekmaat (dus geen witte randen toevoegen!).
- Gebruik contrasterende en felle kleuren.
- Het wordt afgeraden een bestaande printuiting te vergroten. Een mastuiting moet aan hele andere voorwaarden voldoen dan een printuiting.
- Doordat de printtechnologie steeds beter wordt, is het mogelijk om de achtergronden ook steeds mooier en ingewikkelder te maken. Om uw uiting optimaal te laten communiceren raden wij echter aan deze zo rustig mogelijk te houden.

#### Test de uiting!

- Print de uiting op A3-formaat.
- Ga op ca. 10 meter afstand staan.
- Bekijk de uiting maximaal 5 seconden.
- Check of de uiting voldoende zichtbaar en leesbaar is.

**Wij verzoeken u een voorbeeld van de uiting (PDF of JPG) per e-mail toe te zenden aan [testen@hillenaar.nl](mailto:testen@hillenaar.nl).**

### 2. Digitaal bestand aanleveren

Schaal: 100%  
Resolutie: 350 dpi (op schaalformaat)

#### Certified PDF & Adobe Illustrator

- Gebruikte lettertypes altijd converteren naar paden (lettercontouren/outlines). Lettertypes meeleveren indien er mogelijk tekstaanpassingen moeten worden verricht.
- Geïmporteerde illustraties en/of scans indien mogelijk ook bijleveren (om eventuele kleuraanpassingen te kunnen verrichten). Ook als deze zijn ingesloten.
- PMS kleuren NIET omzetten naar CMYK waarden.
- Maak géén gebruik van de optie voor overdruk. Beeldelementen die op overdruk staan verdwijnen bij de verdere verwerking.

#### Adobe Photoshop

- Beeldmateriaal bewaren als TIFF in CMYK.
- Geen kleurgescheiden DCS-bestanden aanleveren.
- Beelden met steunkleur samenvoegen. Wél PMS kleurnummers vermelden.
- RGB-bestanden omzetten naar CMYK zodat er geen kleurverschil kan ontstaan.

#### Adobe Indesign

- Geïmporteerde bestanden zoals illustraties, foto's en andere gescande afbeeldingen niet vergeten mee te leveren. Uiteraard geldt dat ook voor alle gebruikte fonts (lettertypes).

#### QuarkXpress

- Geïmporteerde bestanden zoals illustraties, foto's en andere gescande afbeeldingen niet vergeten mee te leveren. Uiteraard geldt dat ook voor alle gebruikte fonts (lettertypes).
- Bij geïmporteerde vrijstaand gemaakte Photoshopbestanden de paden niet te complex maken.

### 3. Kleurproef

- Om de kleuren te kunnen garanderen, vragen wij u een kleurproef in tweevoud op te sturen.
- Indien een kleurproef niet of niet tijdig is aangeleverd, vervalt de aansprakelijkheid voor eventuele afwijkingen.
- Stuur altijd een hoge kwaliteit CMYK kleurproef. Geen RGB prints.
- Geef Pantone kleuren aan met een PMS-nummer, niet met offset waarden.

### 4. Aanleveren

#### Hillenaar server

<http://www.hillenaar.nl/mastdoekaanleveren>

#### Postadres

Hillenaar Outdoor Advertising  
t.a.v. afdeling Planning  
O.v.v. Reclamemast <naam adverteerder>, <periode>  
Postbus 567  
2300 AN LEIDEN

#### Uiterste aanleverdatum digitaal materiaal

Twee weken voor aanvang van de campagne